

平成31年3月22日

各 位

## 役員の変更と重要人事に関するお知らせ

株式会社MBSメディアホールディングス

株式会社毎日放送

本日開催した取締役会において、別紙のとおり、役員の変更を行うことを内定いたしました。6月20日開催の株主総会および取締役会において、正式に決定される予定です。

また、6月20日付(予定)の取締役の担当と同日付の局・室長、エグゼクティブの変更についても、別紙のとおりお知らせします。

### 別紙

1. 株式会社MBSメディアホールディングスの新体制および組織
2. 重要人事
3. 株式会社毎日放送の新体制および組織
4. 重要人事
5. 役員の変更 (参考)

## 1. 「株式会社MBSメディアホールディングス」 (2019年6月20日付予定)

|         |            |  |
|---------|------------|--|
| 代表取締役会長 | 三村景一 (昇任)  | グループ経営全般、業務監査室担当<br>株式会社毎日放送 代表取締役社長     |
| 代表取締役社長 | 梅本史郎 (昇任)  | グループ経営全般、経営戦略室担当<br>株式会社毎日放送 代表取締役専務取締役  |
| 取締役     | 小林哲也 (再任)  |  |
| 取締役     | 朝比奈豊 (再任)  |  |
| 取締役     | 藤原崇起 (再任)  |  |
| 取締役     | 武田信二 (再任)  |  |
| 取締役     | 福本秀和 (新任)  |  |
| 取締役     | 木田洋一 (再任)  | 現業補佐、管理部門 (コンプライアンス室、<br>人事局、業務監査室補佐) 担当 |
| 取締役     | 西田等 (再任)   | 管理部門 (役員室、総務局、経理局、<br>経営戦略室補佐) 担当        |
| 取締役     | 藤沢雅実 (再任)  | 百年企画開発局、経営戦略室 (メディア戦略) 担当                |
| 取締役     | 宮田一幸 (新任)  | 現業全般担当                                   |
| 常勤監査役   | 赤阪研二 (非改選) |  |
| 常勤監査役   | 立野誠 (新任)   |  |
| 監査役     | 奥田務 (非改選)  |  |
| 監査役     | 山中諄 (非改選)  |  |

退任する役員は下記の通りです。

|           |      |                    |
|-----------|------|--------------------|
| 現・代表取締役会長 | 河内一友 | 当社 相談役 最高顧問 就任予定   |
| 現・取締役     | 室町鐘緒 | (株式会社三菱UFJ銀行 名誉顧問) |
| 現・常勤監査役   | 松島裕治 | 当社客員就任予定           |

2019年6月20日付 株式会社 MBSメディアホールディングス 組織

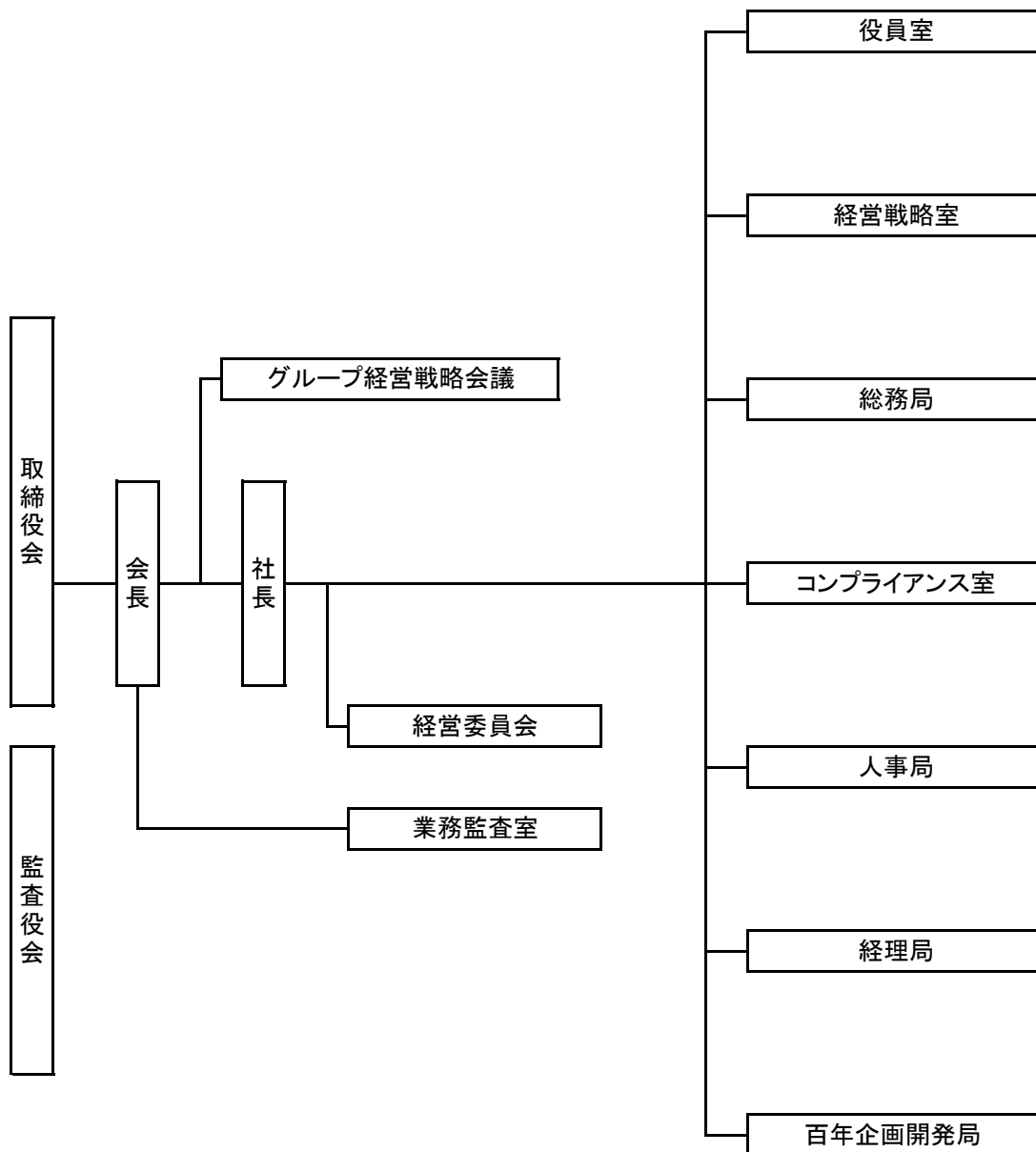

## 2. 株式会社MBSメディアホールディングス 重要人事

2019年6月20日付 局・室長、エグゼクティブの異動

| 新(発令内容)                    | 名前         | 現                    |
|----------------------------|------------|----------------------|
| 役員室長                       | カワセ 河瀬 教義  | 役員室調査管理部長(局次長)       |
| 役員室 エグゼクティブ<br>兼 総務局       | クモハラ 葛原 淳  | 役員室長                 |
| 経営戦略室 エグゼクティブ<br>兼 百年企画開発局 | サイノウ 齊藤 浩史 | 百年企画開発局メディア戦略部長(局次長) |
| 総務局長                       | モリモト 森本 朋子 | 総務局総務部長(局次長)         |
| 総務局 エグゼクティブ                | サキヤマ 崎山 成人 | 総務局情報システム部長(局次長)     |
| 経理局 エグゼクティブ                | フジ 藤井 睦子   | 経理局財務部長(局次長)         |

## 3. 「株式会社毎日放送」 (2019年6月20日付予定)

|            |            |  |
|------------|------------|--|
| 代表取締役社長    | 三村景一 (再任)  | 全般統括、業務監査室担当                                   |
| 代表取締役専務取締役 | 梅本史郎 (再任)  | 全般統括補佐、技術総括会議、<br>経営戦略室、制作技術局、放送運営局、<br>東京支社担当 |
| 常務取締役      | 木田洋一 (再任)  | コンプライアンス室、人事局、<br>業務監査室 (補佐)、総務局 (補佐) 担当       |
| 常務取締役      | 宮田一幸 (昇任)  | 編成局、テレビ営業局、<br>コンテンツビジネス局担当                    |
| 取締役        | 西田等 (再任)   | 役員室、総務局、経理局、<br>経営戦略室 (補佐) 担当                  |
| 取締役        | 浜田尊弘 (再任)  | ラジオ局、スポーツ局担当                                   |
| 取締役        | 黒田雅浩 (再任)  | Mビジョン推進局、京都プロジェクト室、<br>事業局 (補佐) 担当             |
| 取締役        | 岡田公伸 (新任)  | アナウンサー室、制作局、東京制作室担当                            |
| 取締役        | 虫明洋一 (新任)  | 事業局担当<br>事業局長を委嘱                               |
| 取締役        | 高山将行 (新任)  | 報道局担当<br>報道局長を委嘱                               |
| 監査役        | 立野誠 (非改選)  |  |
| 監査役        | 赤阪研二 (非改選) |  |
| 監査役        | 波多間博 (新任)  |  |

退任する役員は下記の通りです。

現・監査役 松島裕治 当社名誉顧問就任予定

2019年6月20日付 株式会社 毎日放送 組織

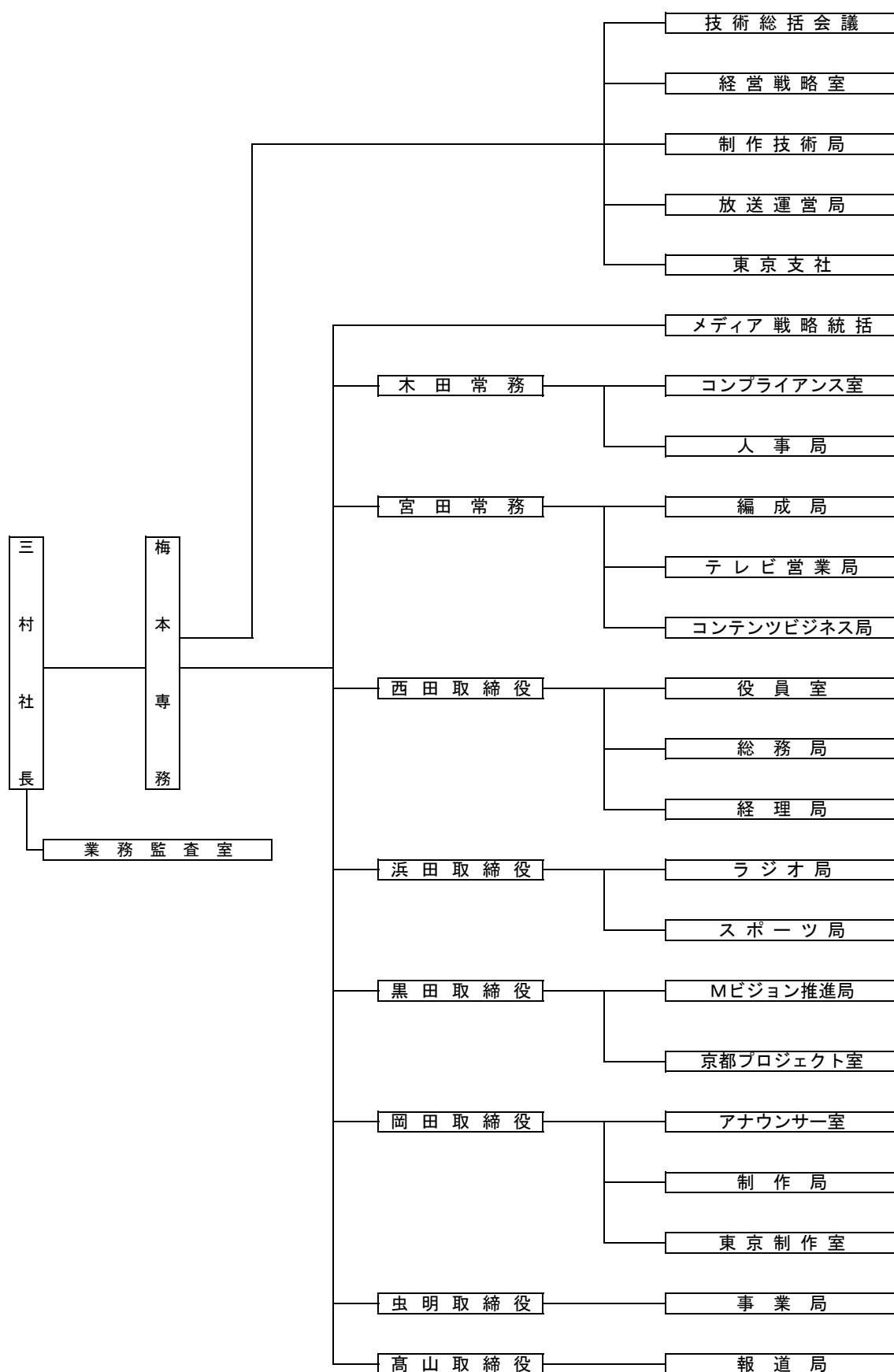

## 4. 株式会社毎日放送 重要人事

2019年6月20日付 局・室長、エグゼクティブの異動

| 新(発令内容)  | 名前                 | 現  |
|--|--------------------|--|
| 役員室長   | カワセ 河瀬<br>クヨシ 教義   | 役員室調査管理部長(局次長)<br>兼 経営戦略室 ((株)MBSメディアホールディングス)                                     |
| 役員室 エグゼクティブ<br>兼 総務局                           | クモハラ 葛原<br>アツシ 淳   | 役員室長<br>兼 経営戦略室 ((株)MBSメディアホールディングス)   |
| 経営戦略室 エグゼクティブ (株)MBSメディアホールディングス 出向<br>兼 経営戦略室 | サイノウ 齊藤<br>ヒロシ 浩史  | 経営戦略室 局次長 (株)MBSメディアホールディングス 出向<br>兼 経営戦略室   |
| 経営戦略室 エグゼクティブ (株)GAORA 出向                      | タケダ 竹田<br>セイジ 青滋   | コンテンツビジネス局 エグゼクティブ (東京)  |
| 経営戦略室 エグゼクティブ (新会社 出向)                         | ニシムラ 西村<br>トオル 亨   | 総務局長<br>兼 経営戦略室 ((株)MBSメディアホールディングス)   |
| 経営戦略室 エグゼクティブ (新会社 出向)                         | スキタ 杉田<br>リョウ 亮    | 総務局 エグゼクティブ<br>兼 総務局設備管理部長<br>兼 経営戦略室 (株)MBSメディアホールディングス<br>兼 経営戦略室 (ミリカスポーツ振興(株)) |
| 総務局長   | モリモト 森本<br>トモコ 朋子  | 総務局総務部長(局次長)<br>兼 経営戦略室 (株)MBSメディアホールディングス)  |
| 総務局 エグゼクティブ                                    | サキヤマ 崎山<br>ナルト 成人  | 総務局情報システム部長(局次長)<br>兼 経営戦略室 (株)MBSメディアホールディングス)                                    |
| 経理局 エグゼクティブ                                    | フジイ 藤井<br>ムツコ 睦子   | 経理局財務部長(局次長)<br>兼 経営戦略室 (株)MBSメディアホールディングス)  |
| ラジオ局 エグゼクティブ<br>兼 経営戦略室((株)ミリカ・ミュージック)         | ヤマダ 山田<br>タカシ 尚良   | Mビジョン推進局 エグゼクティブ<br>兼 経営戦略室 ((株)MBSメディアホールディングス)                                   |
| ラジオ局 エグゼクティブ                                   | シバワ 芝川<br>リュウヘイ 龍平 | ラジオ局営業部 局次長  |
| 編成局 エグゼクティブ(東京)                                | ヒラモト 平本<br>アツシ 敦   | 東京支社テレビ編成部長(局次長)   |
| テレビ営業局 エグゼクティブ                                 | ヤマモト 山本<br>ゴロウ 五六  | テレビ営業局CM部 局次長  |

6月20日付

| 新(発令内容)                       | 名前                    | 現  |
|-------------------------------|-----------------------|--|
| 制作局 エグゼクティブ                   | ホノボウ 本郷<br>ヨシヒロ 義浩    | 制作局 チーフ・プロデューサー(局次長)<br>兼 京都プロジェクト室  |
| 制作技術局長<br>兼 技術総括会議 議長         | タカギ 高木<br>ヒサユキ 久之     | 制作技術局長<br>兼 京都プロジェクト室  |
| 放送運営局 エグゼクティブ                 | スエトモ 末友<br>ケンイチロウ 堅一郎 | 放送運営局技術計画推進部 局次長<br>兼 経営戦略室<br>兼 総務局設備管理部                                    |
| 東京支社長 嘱託<br>兼 メディア戦略統括 嘱託(東京) | フジサワ 藤沢<br>マサミ 雅実     | メディア戦略統括 嘱託(東京)  |
| 東京支社 エグゼクティブ                  | ミヅ 三毛<br>ケンオウ 邦央      | 東京支社長<br>兼 経営戦略室(東京) (株MBSメディアホールディングス)                                      |
| 東京制作室 エグゼクティブ                 | ツルモト 鶴本<br>ヤスヒコ 康彦    | 東京制作室業務部 局次長<br>兼 東京制作室 番組アドバイザー<br>兼 編成局 コンプライアンス担当プロデューサー(東京)<br>兼 東京支社総務部 |



## 5. (参考) 役員 の 異 動

## 株式会社MBSメディアホールディングス (2019年6月20日付予定)

| 新       | 名前                                | 現                                 |
|---------|-----------------------------------|-----------------------------------|
| 代表取締役会長 | <small>みむら けいいち</small><br>三村 景一  | 代表取締役社長                           |
| 代表取締役社長 | <small>うめもと しろう</small><br>梅本 史郎  | 取締役                               |
| 取締役     | <small>ふくもと ひでかず</small><br>福本 秀和 | 【株式会社三菱UFJ銀行 取締役副頭取執行役員<br>西日本駐在】 |
| 取締役     | <small>みやた かずゆき</small><br>宮田 一幸  | 【株式会社毎日放送 取締役】                    |
| 常勤監査役   | <small>たつの まこと</small><br>立野 誠    | 【株式会社毎日放送 監査役】                    |
| 退任      | <small>かわうち かずとも</small><br>河内 一友 | 代表取締役会長                           |
| 退任      | <small>むらまち かねお</small><br>室町 鐘緒  | 取締役                               |
| 退任      | <small>まつしま ゆうじ</small><br>松島 裕治  | 常勤監査役                             |

※なお、河内一友氏は、相談役 最高顧問 就任予定です。

## 株式会社毎日放送 (2019年6月20日付予定)

| 新            | 名前                                | 現                       |
|--------------|-----------------------------------|-------------------------|
| 常務取締役        | <small>みやた かずゆき</small><br>宮田 一幸  | 取締役                     |
| 取締役          | <small>おかた きみのぶ</small><br>岡田 公伸  | 制作局エグゼクティブ 兼 編成局エグゼクティブ |
| 取締役(事業局長を委嘱) | <small>むしあき よういち</small><br>虫明 洋一 | 事業局長                    |
| 取締役(報道局長を委嘱) | <small>たかやま まさゆき</small><br>高山 将行 | 報道局長                    |
| 監査役          | <small>はなま ひろし</small><br>波多間 博   | 技術総括会議 議長               |
| 退任           | <small>まつしま ゆうじ</small><br>松島 裕治  | 監査役                     |